

CENTUM® Massivanschlüsse

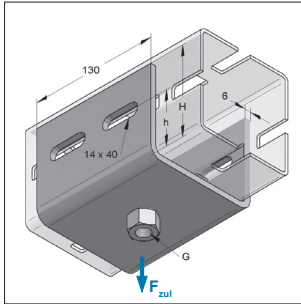

CENTUM® Massivanschluss
XL 100 M16

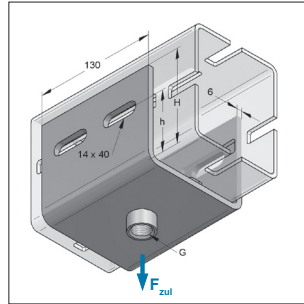

CENTUM® Massivanschluss
XL 120 1/2"

Ausführung/Montage:

Profiltyp: XL 100, XL 120 und XL 200

Benötigtes Zubehör: 4x Hammersperkopf, gezahnt, M12/40

Technische Daten:

Material: Stahl
Materialtyp: S235JR
Oberfläche: Zink-Nickel
Sicherheitsfaktor: 1,54

Bezeichnung	Profiltyp	Gewinde G	max. zul. Last F_{zul} [kN]	H [mm]	h [mm]	Gewicht [kg/St]	VPE [St]	Artikel-Nr.
CENTUM® Massivanschluss	XL 100 / XL 200	M16	10,0	86	50	1,65	1	1641019007
CENTUM® Massivanschluss	XL 100 / XL 200	1/2"	10,0	86	50	1,64	1	1641019008
CENTUM® Massivanschluss	XL 100 / XL 200	1"	10,0	86	50	1,69	1	1641019010
CENTUM® Massivanschluss	XL 120	M16	10,0	96	60	1,78	1	1641219007
CENTUM® Massivanschluss	XL 120	1/2"	10,0	96	60	1,77	1	1641219008
CENTUM® Massivanschluss	XL 120	1"	10,0	96	60	1,82	1	1641219010