

CENTUM® Adapterplatten

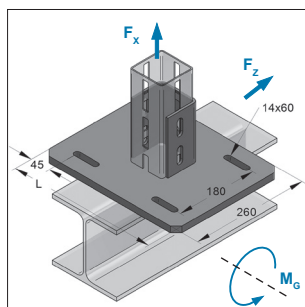

Adapterplatte XL 80, längs

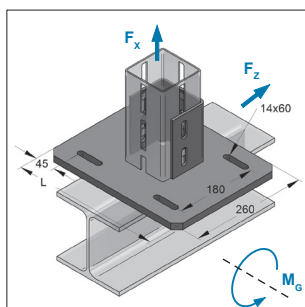

Adapterplatte XL 100, längs

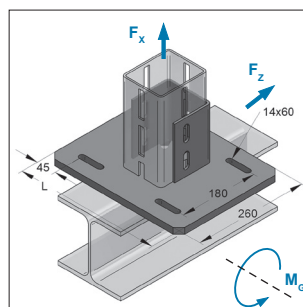

Adapterplatte XL 120, längs

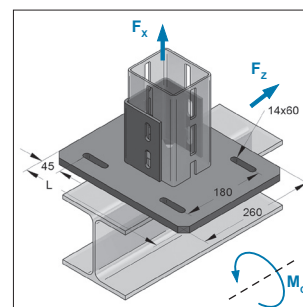

Adapterplatte XL 120, quer

Ausführung/Montage:

Für Profiltyp: XL 100
 Auf Anfrage: XL 80, XL 120
 Benötigtes Zubehör: Hammersperkopf, gezahnt, M12/40
 Spannklaue AF/LR

Technische Daten:

Material: Stahl
 Materialtyp: S235JR (Halterprofil)
 S355 JR (Platte)
 Oberfläche: feuertückverzinkt

* auf Anfrage

Bezeichnung	Plattenbreite	Plattenlänge L	Plattenstärke	für min. Trägerbreite	für max. Trägerbreite	Gewicht	VPE	Artikel-Nr.
	[mm]	[mm]	[mm]	[mm]	[mm]	[kg/St]	[St]	
Adapterplatte XL 80, Größe 1, längs	260	240	15	46	120	8,59	1	162080201
Adapterplatte XL 80, Größe 2, längs	260	332	15	140	220	11,62	1	162080202
Adapterplatte XL 80, Größe 3, längs	260	424	15	240	320	14,65	1	162080203
Adapterplatte XL 100, Größe 1, längs	260	240	15	46	120	8,82	1	162100201
Adapterplatte XL 100, Größe 2, längs	260	332	15	140	220	11,85	1	162100202
Adapterplatte XL 100, Größe 3, längs	260	424	15	240	320	14,88	1	162100203
Adapterplatte XL 120, Größe 1, längs*	260	240	15	46	120	8,93	1	162120201
Adapterplatte XL 120, Größe 2, längs*	260	332	15	140	220	11,96	1	162120202
Adapterplatte XL 120, Größe 3, längs*	260	424	15	240	320	14,99	1	162120203
Adapterplatte XL 120, Größe 1, quer*	260	240	15	46	120	8,93	1	162120301
Adapterplatte XL 120, Größe 2, quer*	260	332	15	140	220	11,96	1	162120302
Adapterplatte XL 120, Größe 3, quer*	260	424	15	240	320	14,99	1	162120303

Tabelle: Lasten in Abhängigkeit der Spannklaue zur Anklammerung an einen Stahlträger (verzinkt), mit Schrauben FK 8.8 und Unterlegscheiben

Bei Verwendung von 4 AF Spannklaue M12 (siehe Katalog Seite 1/32)			
max. zul. Lasten	F_x , max (Zug) [kN]	F_z , max (Schub) [kN]	M_g^{**} [kNm]
CENTUM® Adapterplatte XL 80	32	7,8	4,2
CENTUM® Adapterplatte XL 100	34	7,8	4,2
CENTUM® Adapterplatte XL 120	34	7,8	4,2

Bei Verwendung von 4 LR Spannklaue M12 (siehe Katalog Seite 1/35)			
max. zul. Lasten	F_x , max (Zug) [kN]	F_z , max (Schub) [kN]	M_g^{**} [kNm]
CENTUM® Adapterplatte XL 80	18	1,8	4,2
CENTUM® Adapterplatte XL 100	18	1,8	4,2
CENTUM® Adapterplatte XL 120	18	1,8	4,2

** bei Nutzung aller Schraubenlöcher