

Kälteschelle Husky



Kälteschelle Husky

- Bestehend aus einer Rohrschelle, PU Rohrträgerhalbschalen mit stirnseitiger Kaschierung aus synthetischem Kautschuk und diffusionsdichter Ummantelung
- Der Mantel des Rohrträgers ist überlappend, selbstklebend und verschließbar
- Die Verbindungsflächen der Halbschalen werden mit einem synthetischen Kautschukpolster an den Stoßstellen (Verschlussseite) abgedichtet
- Hoher Wasserdampfdiffusionswiderstand und niedrige Wärmeleitfähigkeit
- Der Rohrschellenkörper befindet sich außerhalb der Isolierschalen
- Silikon- und Halogenfrei

Anwendungsbereich

Außen-Ø Rohr [mm]	Typ	Schalenlänge [mm]	
6,0 - 42,4	Typ II-13	36	
48,3 - 139,7	Typ II-13	42	
160,0 - 168,3	Typ II-13	51	
10,0 - 33,7	Typ IV-19	36	
35,0 - 114,3	Typ IV-19	42	
133,0 - 219,1	Typ IV-19	51	
273,0 - 356,0	Typ IV-19	66	
18,0 - 88,9	Typ VI-32	42	
114,3 - 168,3	Typ VI-32	51	
219,1 - 356,0	Typ VI-32	66	

Thermisch entkoppelte Befestigung von Rohren in der Kälte-, Klima- und ggf. Trinkwassertechnik, für eine zuverlässige Tauwassererhaltung im Bereich der Rohrhalterung.

Material

Polyurethan-Hartschaum (PU):		Trägersystem:	Rohrschelle
Dichte:	120 kg/m ³	Material:	Stahl
Statische Belastung:	0,27 N/mm ² (nach AGI Q 03 nur 20 % der mittl. Nenndruckfestigkeit)	Materialtyp:	DC01-A/DD11 (Sigma) DC01-A/DD11 (Trabant) DD11/S235JRG2 (Maxima PSM) S235JRG2 (Titan HD)
Mittlere Nenndruckfestigkeit:	1,35 N/mm ²	Oberfläche:	galvanisch verzinkt
synthetischer Kautschuk:	$\mu \geq 7000$	Mantel:	selbstklebend (Dampfbremse) $\mu \geq 20000$

Technische Daten

Brandverhalten: Baustoffklasse B2
(gemäß DIN 4102 D, E Euroklasse)

Temperaturbereich: -45 °C bis + 105 °C

Wärmeleitfähigkeit nach DIN EN 12667

Wärmeleitfähigkeit: 0,029 W/mk



Kälteschelle Husky

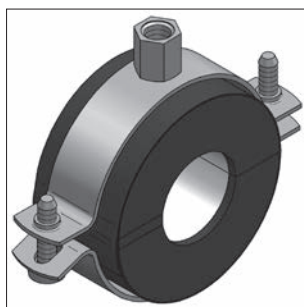

Kälteschelle Husky

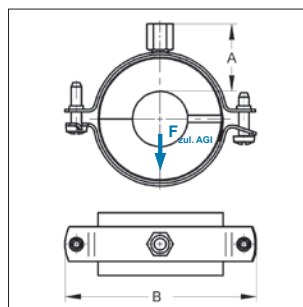

MEFA-Kälteschellen werden auf Kundenwunsch angefertigt und sind daher von Umtausch und Rücknahme ausgeschlossen.

Sonderanfertigungen auf Anfrage!

* Lieferzeit auf Anfrage

 Montageanleitung siehe Kapitel 16

Typ II-13

Außen-Ø Rohr			Dämm- stärke [mm]	Rohr- schellen Typ	Anschluss	Abmessung		max. zul. Last $F_{zul.AGI}^{**}$ [kN]	Gewicht [kg/St]	VPE [St]	Artikel-Nr.
Stahl [mm]	Cu [mm]	Kunststoff [mm]				A [mm]	B [mm]				
		6	12,5	Sigma	M8	22	56	0,05	0,035	24	6830060
		10	12,5	Trabant	M8/M10	30	69	0,08	0,059	24	6830100
		12	12	Trabant	M8/M10	31	77	0,10	0,067	24	6830120
		15	15	Trabant	M8/M10	31	77	0,13	0,067	24	6830150
17,2		18	18	Trabant	M8/M10	31	77	0,15	0,068	24	6830180
		20	14,0	Trabant	M8/M10	33	88	0,17	0,092	24	6830200
21,3	22		13,0	Trabant	M8/M10	32	88	0,19	0,091	24	6830220
		25	13,0	Trabant	M8/M10	32	88	0,21	0,092	12	6830250
26,9			13,1	Trabant	M8/M10	32	88	0,23	0,093	12	6830270
	28		12,5	Trabant	M8/M10	32	88	0,24	0,093	12	6830280
31,8		32	13,0	Trabant	M8/M10	32	94	0,27	0,099	12	6830320
33,7			14,2	Trabant	M8/M10	33	102	0,29	0,105	12	6830340
	35		13,5	Trabant	M8/M10	32	102	0,30	0,104	12	6830350
		40*	14,0	Trabant	M8/M10	33	109	0,34	0,111	12	6830400
42,4	42		13,8	Trabant	M8/M10	32	109	0,36	0,111	12	6830420
48,3			14,9	Trabant	M8/M10	33	121	0,48	0,143	10	6830480
		50	14,5	Trabant	M8/M10	33	121	0,49	0,143	10	6830500
	54		14,5	Trabant	M8/M10	33	124	0,53	0,148	10	6830540
57,0*			14,5	Trabant	M8/M10	33	124	0,56	0,149	10	6830570
60,3			16,9	Trabant	M8/M10	35	134	0,60	0,200	10	6830600
63,5	64		15,0	Trabant	M8/M10	34	134	0,63	0,198	10	6830640
70,0*			13,5	Trabant	M8/M10	32	134	0,69	0,197	8	6830700
76,1			16,0	Trabant	M8/M10	34	153	0,75	0,265	8	6830761
88,9			16,1	Trabant	M8/M10	35	165	0,86	0,281	8	6830891
108,0			17,5	Trabant	M10/M12	42	187	1,01	0,350	8	6831081
		110*	17,5	Trabant	M10/M12	42	187	1,02	0,351	4	6831101
114,3			16,4	Trabant	M10/M12	40	192	1,04	0,358	4	6831141
		125*	21,5	Trabant	M10/M12	45	215	1,17	0,410	4	6831251
133,0*			17,5	Trabant	M10/M12	42	215	1,19	0,401	4	6831331
139,7			17,7	Trabant	M10/M12	42	220	1,24	0,413	4	6831401
		160	16,5	Maxima PSM	M10/M12	42	265	1,91	0,993	4	6831600
168,3			15,9	Maxima PSM	M10/M12	41	272	1,98	1,015	2	6831680

Typ IV-19

		10	20,5	Trabant	M8/M10	39	88	0,10	0,094	24	6840100
		12	19,5	Trabant	M8/M10	38	88	0,10	0,094	24	6840120
		15	18,0	Trabant	M8/M10	37	88	0,13	0,094	24	6840150
17,2		18	19,0	Trabant	M8/M10	38	94	0,15	0,100	12	6840180
21,3	22		20,0	Trabant	M8/M10	39	102	0,19	0,107	12	6840220
26,9			20,6	Trabant	M8/M10	39	109	0,23	0,114	12	6840270
	28		20,0	Trabant	M8/M10	39	109	0,24	0,114	12	6840280
31,8*		32*	19,5	Trabant	M8/M10	38	109	0,27	0,115	12	6840320
33,7			19,7	Trabant	M8/M10	38	109	0,29	0,116	12	6840340
	35		21,0	Trabant	M8/M10	40	121	0,35	0,148	12	6840350
		40*	21,0	Trabant	M8/M10	40	124	0,40	0,153	12	6840400
42,4	42		21,8	Trabant	M8/M10	40	124	0,42	0,156	12	6840420
48,3			23,4	Trabant	M8/M10	42	134	0,48	0,207	10	6840480
		50*	22,5	Trabant	M8/M10	41	134	0,49	0,206	10	6840500
	54		21,5	Trabant	M8/M10	40	134	0,53	0,206	10	6840540
57,0*			25,5	Trabant	M8/M10	42	153	0,56	0,278	8	6840571
60,3			23,9	Trabant	M8/M10	42	153	0,60	0,275	8	6840601

** Tragwerte ohne AGI Anforderung können um das 5-fache erhöht werden (die max. zul. Last der Rohrschelle ist hierbei zu beachten, siehe Kapitel 1)

Typ IV-19

Stahl [mm]	Aussen-Ø Rohr		Dämm- stärke [mm]	Rohr- schellen Typ	Anschluss	Abmessung		max. zul. Last F _{zul. AGI} ^{**} [kN]	Gewicht [kg/St]	VPE [St]	Artikel-Nr.
	Cu [mm]	Kunststoff [mm]				A [mm]	B [mm]				
63,5	64		23,0	Trabant	M8/M10	44	153	0,63	0,275	8	6840641
70,0*			23,5	Trabant	M8/M10	43	165	0,69	0,290	8	6840701
76,1			23,5	Trabant	M8/M10	42	165	0,75	0,293	8	6840761
88,9			26,6	Trabant	M10/M12	43	187	0,88	0,365	8	6840891
108,0			29,0	Trabant	M10/M12	53	215	1,07	0,424	4	6841081
		110*	28,0	Trabant	M10/M12	52	215	1,09	0,423	4	6841101
114,3			25,9	Trabant	M10/M12	50	215	1,13	0,418	4	6841141
133,0*			29,0	Maxima PSM	M10/M12	54	265	1,69	1,030	4	6841330
139,7			25,7	Maxima PSM	M10/M12	51	265	1,78	1,021	4	6841400
		160	26,0	Maxima PSM	M10/M12	51	287	2,04	1,110	2	6841600
168,3			26,4	Maxima PSM	M10/M12	51	297	2,14	1,149	2	6841680
219,1			26,0	Maxima PSM	M10/M12	51	346	2,68	1,358	1	6842190
273,0			25,5	Titan HD	M16	42	402	4,58	2,679	1	68427304
323,9*			26,6	Titan HD	M16	43	457	5,33	3,069	1	68432404
355,6*			25,0	Titan HD	M16	41	486	5,74	3,264	1	68435604

Typ VI-32

17,2*	18*	18*	30,0	Trabant	M8/M10	49	121	0,18	0,152	12	6850180
21,3*	22*		30,0	Trabant	M8/M10	49	121	0,22	0,155	12	6850220
26,9*			29,6	Trabant	M8/M10	48	124	0,27	0,158	12	6850270
33,7*			31,7	Trabant	M8/M10	50	134	0,33	0,215	12	6850340
42,4*			36,3	Trabant	M8/M10	56	165	0,42	0,301	12	6850420
48,3*			36,4	Trabant	M8/M10	56	165	0,48	0,306	10	6850480
60,3*			34,9	Trabant	M10/M12	57	176	0,60	0,352	8	6850601
76,1*			36,5	Trabant	M10/M12	62	192	0,75	0,391	8	6850761
88,9*			40,1	Trabant	M10/M12	64	215	0,88	0,444	8	6850891
114,3*			41,4	Maxima PSM	M10/M12	67	272	1,45	1,089	4	6851140
139,7*			42,2	Maxima PSM	M10/M12	67	297	1,78	1,202	4	6851400
168,3*			44,9	Maxima PSM	M10/M12	70	331	2,14	1,364	2	6851680
219,1*			52,5	Titan HD	M16	68	402	3,72	2,855	1	68521904
273,0*			53,5	Titan HD	M16	70	460	4,63	3,303	1	68527304
323,9*			50,6	Titan HD	M16	67	505	5,49	3,636	1	68532404
355,6*			50,5	Titan HD	M16	67	537	6,04	3,885	1	68535604

** Tragwerte ohne AGI Anforderung können um das 5-fache erhöht werden (die max. zul. Last der Rohrschelle ist hierbei zu beachten, siehe Kapitel 1)